

# サスペンションライト基本仕込み

利用終了後は、下図のとおり現状回復願います。

<凡例>



フレネル  
ライト



凸レンズ  
ライト

3 コンセント番号

× 未使用コンセント

※灯体番号なしは予備

## 第1サスペンションライト

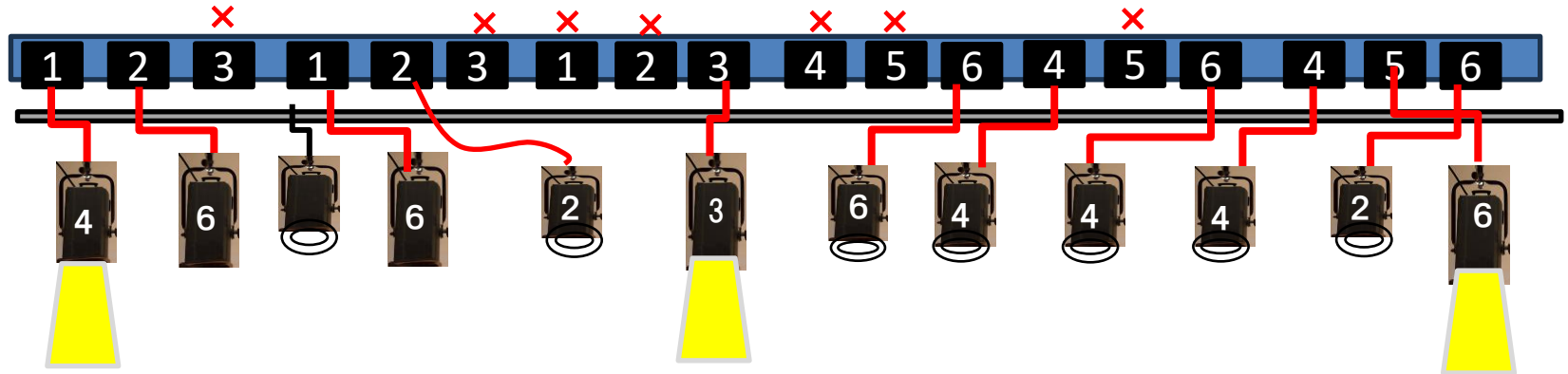

スポットライト(上手)

スポットライト(中央)

スポットライト(下手)

## 第2サスペンションライト

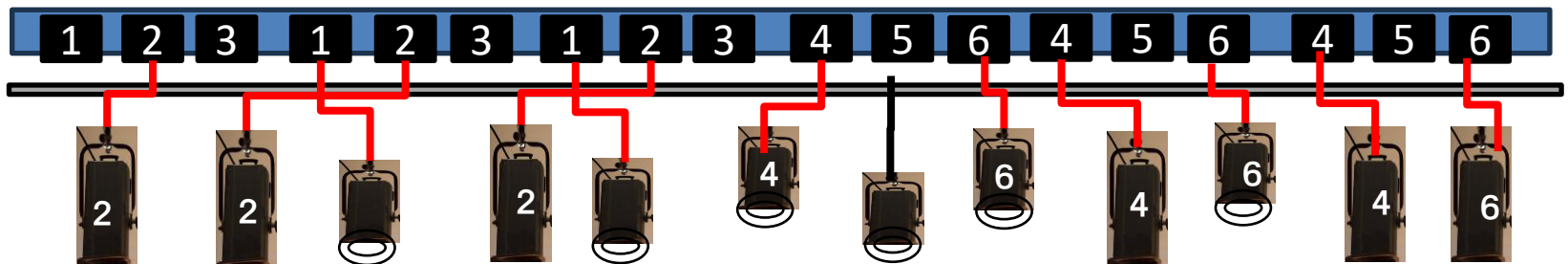

# 照明卓ページ設定一覧(15~17ページ)

ページ設定する場合は、15P~17P以外を使用して下さい。

**※利用終了後は、全て設定解除して現状回復願います。**

注)15P~17Pは固定。設定変更禁止

P	1	2	3	4	5	6	7	8	9	10
15P	BL+CL (全灯)	スポット ライト (下手)	スポット ライト (中央)	スポット ライト (上手)	赤 LH	緑 LH	青 LH	赤 UH	緑 UH	青 UH
16P	BL+CL (全灯)	1サス (間引き)	2サス (全灯)	1サス+サス (間引き)	赤 LH UH	緑 LH UH	青 LH UH	FS 上手・下手		
17P	ステージ全体が明るくなる 1~4 点灯				FS 上手・下手					
	BL (全灯)	CL (全灯)	1サス (全灯)	2サス (全灯)						

<用語> サス:サスペンションライト BL:ボーダーライト CL:シーリングライト FS:フロントサイドスポットライト  
LH:ロアホリゾンライト UH:アッパーホリゾンライト

# 点灯写真(現状回復時の参考)

スポットライト(上手・中央・下手)



フロントサイドスポット(上手・下手)



ステージ全灯



